

Sistema di pompaggio *Aqualift S Duo*

per le acque di scarico grigie (acqua piovana o acque di scarico non da WC),
per l'installazione in serbatoi di raccolta



La versione contiene:

- Due pompe removibili
- Con quadro elettrico duo *Aqualift Comfort* 230 V
- Controllo di livello con sensore di pressione per i liquidi conduttori e non conduttori
- Tubazione di mandata con valvola di ritegno e leva di chiusura
- Attacco di mandata: tubo di mandata Ø 40 mm per collegamento incollato PVC
- Supporto di fissaggio PE-HD per l'installazione e il montaggio del sistema di pompaggio
- Con quadro elettrico Comfort per supporto a parete in locali asciutti e protetti dal gelo, a prova di spruzzi, controllo livello pompa completamente automatico con sistema di allarme ottico e acustico, stato di operazione e avvisi dettagliati nel display digitale multi-riga. Inoltro opzionale di messaggi di allarme e di guasto tramite interfaccia GSM

Lunghezza cavo: 10 m

AQUALI200D: Pompa GTF 1200-S3

Quantità trasportata: max. 15.5 m³/h

Prevalenza: max. 9 m

Potenza assorbita: 2 × 800 W

Tensione: 230 V DS ~ 50 Hz

Corrente nominale: 6.4 A

Fusibili: 3 × 16 A

Tipo di protezione: IP 68 (Pompa), 20mWS / 48h

Modalità operativa: S3 (50 %)

AQUALI1000D: Pompa GTF 1000-S3

Quantità trasportata: max. 13.5 m³/h

Prevalenza: max. 10 m

Potenza assorbita: 2 × 1000 W

Corrente nominale: 230 V ~ 50 Hz

Fusibili: 4.9 A

Salvatore: integrato

Tipo di protezione: IP 68 (Pompe), IP 54 (centralina)

AQUALI500D: Pompa GTF 500

Quantità trasportata: max. 10 m³/h

Prevalenza: max. 8 m

Potenza assorbita: 2 × 360 W

Corrente nominale: 230 V ~ 50 Hz

Fusibili: 2.5 A

Salvatore: integrato

Tipo di protezione: IP 68 (Pompe), IP 54 (centralina)



Illustrazione mostra AQUALI1000D



Illustrazione mostra AQUALI500DS



Versione Duo con due pompe

Pompa Cod. art.

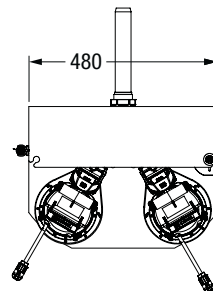
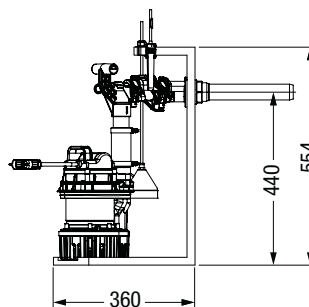
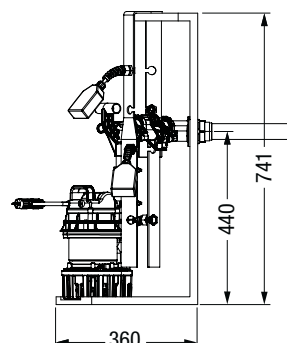
Con sensore di pressione

GTF 1200-S3	AQUALI200D*
GTF 1000-S3	AQUALI1000D*
GTF 500	AQUALI500D*

Con galleggiante

GTF 1200-S3	AQUALI200DS*
GTF 1000-S3	AQUALI1000DS*
GTF 500	AQUALI500DS*

*Prodotto realizzato su misura
(tempo di consegna a richiesta)

Diagramma pompa

