

## Separatori di grassi *EasyClean* free Standard NS 2 – 10

per installazioni libere in aree non gelate

### Serbatoio

Prodotti da polietilene vergine non riciclato, per l'installazione a vista in aree protette dal gelo, con secchiello per i fanghi integrato, la base interna in pendenza migliora la pulizia e riduce il tempo di smaltimento, sistema di calma del flusso d'entrata e dispositivo di regolazione del flusso di scarico, entrata e scarico intercambiabili, coperture di accesso doppie inclinate con chiusure a leva a prova di odore a rilascio rapido, con prese per i carrelli elevatori integrate alla base del separatore, costruzione del corpo di polietilene immune da corrosione al 100 % (garanzia di 20 anni).

### Sistema di smaltimento

La versione Standard necessita di camion di smaltimento con sistema di aspirazione per lo smaltimento del separatore.

**Consegna:** Impianto completamente montato.

➤ **Accessori:** Pozzetto di prelievo, impianti di sollevamento, finestra per ispezione, dispositivo di riempimento, montaggio successivo fino a Auto Mix & Pump possibile da pagina 319

➤ **Nota tecnica** pagina 318

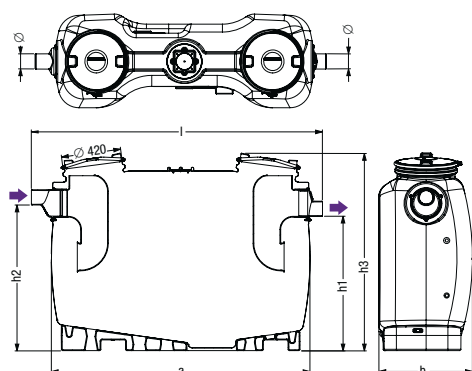

NS	Ø	a	Apertura d'accesso l × b	b1	h1	h2	h3	Peso	Fanghi	Acque reflue (separatore)	Grasso	Totale (acqua incl.)
2	110	1500	1735 × 680	860	985	1055	1435	69 kg	200 l	400 l	100 l	600 l
3	110	1500	1735 × 680	860	985	1055	1435	74 kg	300 l	300 l	120 l	600 l
4	110	1880	2115 × 680	860	985	1055	1435	87 kg	400 l	400 l	160 l	800 l
7	160	1910	2145 × 940	1130	1185	1255	1655	135 kg	700 l	650 l	280 l	1350 l
10	160	2590	2820 × 940	1130	1185	1255	1655	181 kg	1000 l	900 l	400 l	1900 l

Ø = Diametro esterno    b1 = Dimensioni di installazione

	senza <i>SonicControl</i>	con <i>SonicControl</i>
<b>NS</b>	<b>Cod. art.</b>	<b>Cod. art.</b>
<b>Senza accessori</b>		
NS 2	93 002.01	93 002.02
NS 3	93 003.01	93 003.02
NS 4	93 004.01	93 004.02
NS 7	93 007.01	93 007.02
NS 10	93 010.01	93 010.02
<b>Con finestra per ispezione</b>		
NS 2	93 002.21	93 002.22
NS 3	93 003.21	93 003.22
NS 4	93 004.21	93 004.22
NS 7	93 007.21	93 007.22
NS 10	93 010.21	93 010.22
<b>Con dispositivo di riempimento</b>		
NS 2	93 002.11	93 002.12
NS 3	93 003.11	93 003.12
NS 4	93 004.11	93 004.12
NS 7	93 007.11	93 007.12
NS 10	93 010.11	93 010.12
<b>Con finestra per ispezione e dispositivo di riempimento</b>		
NS 2	93 002.31	93 002.32
NS 3	93 003.31	93 003.32
NS 4	93 004.31	93 004.32
NS 7	93 007.31	93 007.32
NS 10	93 010.31	93 010.32